

# PINGVIN Eco XL

## Unité de Verticale Verticale

504 m<sup>3</sup>/h

- Taux annuel de récupération de chaleur élevé : classe A
- Échangeur à roue enthalpique
- Raccordement à une hotte possible (option)
- Traitement de l'air : filtres type cassettes M5/M5
- Filtres alternatifs : cassettes F7
- Disponible en version gauche ou droite
- Résistance électrique de post-chauffe à puissance modulée de 0 à 800 W, désactivable
- Disponible avec batteries eau chaude ou froide

Ventilateurs Eco Watts	Alimentation V / Hz	Conduites Ø mm
163/163	230 ~ / 50	160

- Largeur 780 mm
- Hauteur 540 mm
- Profondeur 555 mm
- Poids 63 kg

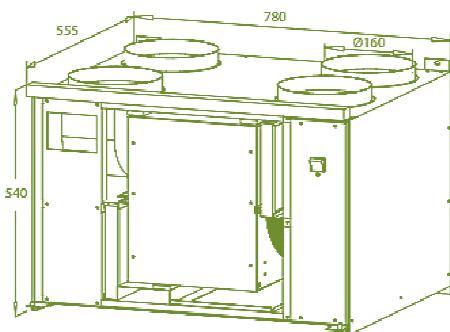
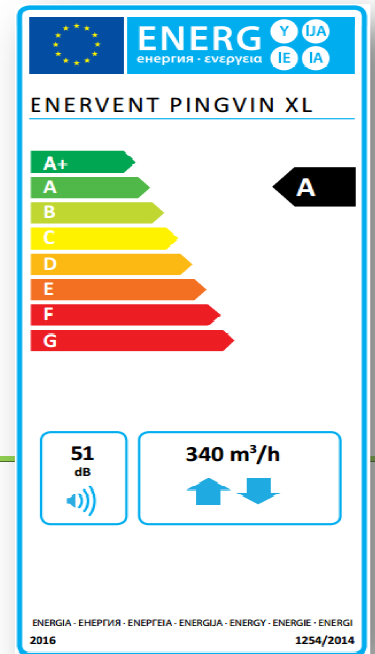

Modèle disponible en versions eWind et eAir (MD)  
Version click disponible